

4枚刃エンドミルによる SUS303 部品加工

GCT

検索

《GCT》
エンジニアリング
ニュース

2011. No. 1

メーカー名	型番	刃径	刃長	全長	シャンク径	刃数	コート	ユーザー様価格
スピードタイガー	SE1204 SI	φ12	32	75	φ12	4	SIコート	¥4,600

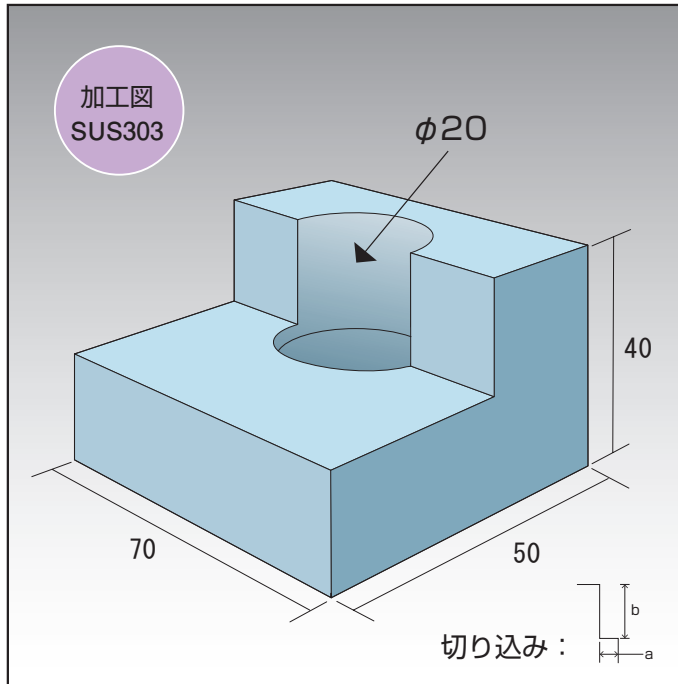

加工条件

内容	切り込み		切削条件	
	a	b		
荒加工	5.0	10~20	回転数	2660/min
			切削速度 (Vc)	100
	10~20	10~20	テーブル送り	860mm/min
			一刃送り (fz)	0.08
仕上げ加工	0.1	10~20	回転数	2660/min
			切削速度 (Vc)	100
	10~20	10~20	テーブル送り	860mm/min
			一刃送り (fz)	0.08
使用機械	マザック BT40			
切削液	エマルジョン水溶液			
加工時間	約 6 分			

お客様の声

加工手順 | ドリル加工→0.2 残しで荒加工→0.1 × 2 で仕上げ加工→Z 送り後穴仕上げ

ユーザー様の声 | 従来、日本メーカー品を使用していたが、ST 社に替えても何ら問題なく安価でいい。同サイズのエンドミルで荒加工用 1 本、仕上げ用 1 本にて加工仕上げ面も良好

協力ユーザー様 | (有) 功垂工業 (埼玉県)

GCTからの
耳より情報!

GCT エンジニアリングニュース 配信キャンペーン

キャンペーンは
終了いたしております

- ①期 間 2011年 9月1日より 限定数完売まで
②内 容 SEシリーズ2枚刃・4枚刃セット 刃径φ6.0 1本サービス

	セット内容	ユーザー様価格	限定数
SE2枚刃セット	刃径φ6、φ8、φ10、φ12、各1本	¥11,440 ¥9,710	50
SE4枚刃セット	刃径φ6、φ8、φ10、φ12、各1本	¥13,060 ¥11,040	100

- ③申し込み | 注文の際、SEキャンペーンセット2枚刃/4枚刃指定にてご注文下さい。尚、寸法はHP参照下さい。

GCT

株式会社 ジーシーティ
http://www.gc-tool.jp

東京都荒川区西日暮里1-7-7

TEL : 03-3803-7281

FAX : 03-3803-7282